

# KOMATSU

## PC80MR-5



Kompaktbagger

**Motorleistung**  
46,2 kW / 62,8 PS @ 2200 U/min

**Betriebsgewicht**  
8000 - 8270 kg

**Löffelvolumen**  
0,13 - 0,27 m<sup>3</sup>

PC80MR-5

## Höhere Kraftstoffeffizienz und **Umweltfreundlichkeit**



Motorleistung

**46,2 kW / 62,8 PS @ 2200 U/min**

Betriebsgewicht

**8000 - 8270 kg**

Löffelvolumen

**0,13 - 0,27 m<sup>3</sup>**



## Leistungsstark und umweltfreundlich

- Kraftstoffeffizienter Motor gemäß EU Stufe V
- Komatsu-Technologien zur Steigerung der Kraftstoffeffizienz
- 6 wählbare Betriebsarten
- Automatische Drehzahlabsenkung und Leerlaufabschaltung
- Drehzahlregler

## Erstklassiger Fahrerkomfort

- Neu entwickelte Fahrerkabine
- Gesteigerter Fahrerkomfort
- Multifunktionsmonitor mit hochauflösendem 3,5-Zoll-LCD-Display
- Zahlreiche nützliche Elemente rund um den Fahrersitz

## Maximale Effizienz

- Neues, weiterentwickeltes Schilddesign
- 1- / 2-Wege-Steuerkreis für Anbaugeräte und hydraulischen Schnellwechsler serienmäßig
- Zusätzlicher Hydraulikkreislauf (optional)
- Roadliner-Bodenplatten (optional)

## Sicherheit hat Vorrang

- Neutralstellungserkennung
- Motor-Not-Ausschalter
- Sicherheitsgurt mit Kontrollanzeige
- Große Verzurrösen

## Einfache Wartung

- Weit öffnende Motorhaube
- Monitorsystem zeigt Wartungsinformationen an

## Komtrax

- Komatsu Wireless Monitoring System
- 4G-Mobilfunktechnik
- Integrierte Kommunikationsantenne

## Leistungsstark und umweltfreundlich



### Arbeiten an räumlich begrenzten Einsatzorten

Der neue Kurzheckbagger PC80MR-5 ermöglicht höchste Leistungen auch auf engstem Raum. Mit seinen kompakten Abmessungen kann er auch dort noch sicher arbeiten, wo ein herkömmlicher Bagger nicht mehr eingesetzt werden kann: zwischen Gebäuden, im Straßenbau, im Abbruch etc. Sein robuster Aufbau und die hohe Stabilität bieten höchste Sicherheit unter allen Einsatzbedingungen.

### Komatsu CLSS-Hydrauliksystem

Das CLSS (Closed-centre Load Sensing System) Hydrauliksystem stellt hohe Leistung, Geschwindigkeit und präzise Steuerung aller Bewegungen sicher – auch der synchronen Bewegungen. Dank der Kombination aus Verstellpumpe und CLSS-Hydrauliksystem kann der Fahrer alle Bewegungen der Maschine unabhängig von Last oder Motordrehzahl mit maximaler Effizienz steuern.

### 6 wählbare Betriebsarten

Je nach Einsatzanforderung stehen dem Fahrer 6 Betriebsarten zur Verfügung, um Motordrehzahl, Hydraulikölstrom und Systemdruck an den jeweiligen Einsatz anzupassen. So kann beispielsweise über die Einstellung der Drehzahl eine Produktivitätssteigerung erreicht oder der Kraftstoffverbrauch bei leichteren Einsätzen gesenkt werden.

## Perfekt auf den Kunden zugeschnitten

Umfangreiche Ausrüstungen ermöglichen die Anpassung an alle erforderlichen Einsatzbedingungen. Verschiedene Stiellängen, Gummi-, Stahl- oder Roadlinketten stehen zur Wahl. Die 1-/2-Wege-Zusatzhydraulik erlaubt den Betrieb von Anbaugeräten wie z.B. Hydraulikhammer oder schwenkbarem Grabenräumlöffel.

## Elektronische Steuereinheit

Der Kraftstoffverbrauch des PC80MR-5 wurde um weitere 10% gesenkt. Die Leistung von Motor und Hydrauliksystem werden zu jedem Zeitpunkt optimal an die jeweils aktuellen Einsatzbedingungen angepasst und eine zusätzliche Verringerung der Hydraulikdruckverluste trägt zu einer weiteren Senkung des Kraftstoffverbrauchs bei.

## Automatische Drehzahlabsenkung und Leerlaufabschaltung

Beide Funktionen gehören zur Standardausrüstung. Die automatische Drehzahlabsenkung wird aktiviert, sobald sich die Bedienhebel der Arbeitsausrüstung für ein paar Sekunden in Neutralstellung befinden. Die automatische Leerlaufabschaltung schaltet den Motor nach einer voreingestellten Zeitspanne im Leerlauf ab, um unnötigen Kraftstoffverbrauch zu vermeiden.

## Maximale Effizienz



Neues, weiterentwickeltes Schilddesign



1-/2-Wege-Steuerkreis für Anbaugeräte und hydraulischen Schnellwechsler serienmäßig



Kinderleichtes Grabenziehen dank reduziertem Frontschwenkradius und Auslegerschwenkfunktion

## Erstklassiger Fahrerkomfort

### Ein perfekter Arbeitsplatz

Trotz seiner kompakten Außenabmessungen bietet der PC80MR-5 überragenden Komfort. Das geräumige Fahrerhaus ist sorgfältig und bis ins kleinste Detail durchdacht. Besonderes Augenmerk wurde bei der Entwicklung auf den Fahrerkomfort gelegt: Ergonomisch angeordnete PPC-Bedienelemente und die effiziente Klimaanlage sorgen für maximalen Fahrerkomfort und angenehme Temperaturen zu jeder Jahreszeit. Die große Tür der Fahrerkabine sichert einen bequemen Ein- und Ausstieg.

### Erhöhter Fahrerkomfort

Die proportionalen Joysticks sind Bestandteil der Standardausrüstung und ermöglichen die sichere und präzise Steuerung der Anbaugeräte. Mittels des Drehzahlreglers lässt sich die Motordrehzahl leicht anpassen. Der automatische 2-Stufen-Fahrtrieb sorgt für sanftes und effizientes Fahren der Maschine. Beim Einsatz des Schilde kann mit dem Wahltaster auf dem Schildsteuerhebel leicht zwischen automatischem 2-Stufen-Fahrtrieb und konstanter 1. Fahrstufe gewechselt werden. Ein 12 V Stromanschluss ist ebenfalls in der Kabine vorhanden.

### Neues Multifunktionsmonitor-system zeigt noch mehr Informationen

Das hochauflösende 3,5-Zoll-LCD-Display lässt sich unabhängig vom Betrachtungswinkel und Lichtverhältnissen hervorragend ablesen. Verschiedene Warnhinweise und Maschineninformationen werden leicht verständlich dargestellt. Der Fahrer kann leicht zwischen den verschiedenen Ansichten wechseln und sich zahlreiche hilfreiche Informationen wie Einsatzberichte, Maschineneinstellungen und Wartungsdaten anzeigen lassen.



New hinged door for increased accessibility

## Informations- und Kommunikationstechnologie



### Information

Sie erhalten schnelle Antworten auf alle Fragen, die Ihre Maschinen betreffen: Was machen diese gerade, wann sind sie im Einsatz, wo befinden sie sich, wie können sie effizienter eingesetzt werden und wann steht die nächste Wartung an? Per drahtloser Kommunikationstechnologie (Satellit, GPRS oder 4G – je nach Modell) gelangen die Daten der Maschine auf den Computer und zum Distributor, der so stets informiert ist und für Expertenanalysen und Rückmeldung zur Verfügung steht.

### Komfort

Mit Komtrax lässt sich eine Flotte bequem über das Internet verwalten – egal, wo man sich gerade befindet. Die ausgewerteten Daten werden zusammengefasst und übersichtlich in Form von Karten, Listen oder Diagrammen dargestellt. Dies ermöglicht es, eventuellen Wartungsbedarf vorzusehen, rechtzeitig Ersatzteile zu beschaffen und eine Fehlersuche durchzuführen, noch bevor die Komatsu-Techniker am Einsatzort eintreffen.



### Der Weg zu maximaler Produktivität

Komtrax nutzt das Modernste, was die Wireless Monitoring Technologie zu bieten hat. Das System ist kompatibel mit PC, Smartphone oder Tablet, liefert eine Vielzahl an Informationen und ebnet damit den Weg für Spitzenleistungen eines gesamten Maschinenparks. Durch vorausschauende Planung präventiver Wartungsmaßnahmen lässt sich die Effizienz eines Unternehmens mit Komtrax erheblich steigern.

### Wissen ist Macht

Die detaillierten Informationen, die Komtrax rund um die Uhr zur Verfügung stellt, ermöglichen eine bessere tägliche und langfristige Einsatzplanung – und dies ohne zusätzliche Kosten. Probleme werden erkannt, bevor sie auftreten, Wartungseinsätze können aufeinander abgestimmt und Stillstandzeiten auf ein Minimum reduziert werden. So sind die Maschinen immer da, wo sie hingehören: im Einsatz auf der Baustelle.



## Einfache Wartung

### Wartungsfreundlich

Der PC80MR-5 von Komatsu ist für einfachsten Wartungszugang konstruiert. Alle Wartungsstellen sind vom Standniveau der Maschine aus bequem zu erreichen, Standzeiten reduzieren sich auf ein Minimum. Kühler, Ladeluftkühler und Ölkühler sind zur Effizienzsteigerung aus Aluminium gefertigt. Ihre parallele Anordnung erleichtert die Reinigung. Kraftstoff- und Ölfilter sowie das Kraftstoffablassventil sind problemlos von außen erreichbar.

### Langlebige Ölfilter

In den Original Komatsu-Hydraulikölfiltern kommen Hochleistungsmaterialien mit extrem langen Wechselintervallen zum Einsatz. Die Wartungskosten werden dadurch deutlich gesenkt.



Das Multifunktionsmonitorsystem versorgt den Fahrer mit Wartungsinformationen



Verbesserter Wartungszugang



Großzügiger Stauraum unterhalb der Kabine



## Höchste Zuverlässigkeit und Sicherheit

### Minimaler Schwenkradius

Dank des extrem geringen Schwenkradius mit minimalem Überhang über die Kette (270 mm) kann der Fahrer sich auch auf engem Raum voll und ganz auf den Einsatz konzentrieren.

### Wartungserfassung

Wartungs- und Servicearbeiten werden im Monitorsystem erfasst. Steht die nächste Wartung in weniger als 30 Stunden an, wird eine Erinnerung auf dem Display angezeigt.

### Powertilt

Die Maschine kann mit einer gesonderten Verrohrung für den Powertilt (Schnellwechsler mit Schwenkmotor) und einem zweifachwirkenden Hydraulikkreis für den hydraulischen Schnellwechsler ausgerüstet werden. Powertilt ist ein vielseitig einsetzbares und zuverlässiges Werkzeug, das die Einsatzflexibilität der Maschine enorm steigert. Um eine lange Lebensdauer zu garantieren, wird die Hydraulikleitung geschützt oben auf dem Stiel montiert.



Motor-Not-Ausschalter



Kontrollanzeige für Sicherheitsgurt und Neutralstellungserkennung



Sicherheitsventile an Ausleger und Stielzylinder

## Technische Daten

### Motor

Modell	Komatsu 4D98E-5SFB
Typ	wassergekühlter 4-Takt-Motor mit Direkteinspritzung
Motorleistung	
bei Nenndrehzahl	2200 U/min
ISO 14396	46,2 kW / 62,8 PS
ISO 9249 (netto)	44,2 kW / 60,1 PS
Zylinderzahl	4
Bohrung × Hub	98 × 110 mm
Hubraum	3319 cm <sup>3</sup>
Max. Drehmoment / Drehzahl	235 Nm / 1400 U/min
Luftfiltertyp	trocken
Kraftstoff	Diesekraftstoff gemäß EN590 Klasse 2/Grade D. Paraffinischer Kraftstoff (HVO, GTL, BTL) gemäß EN 15940:2016.

### Fahrtrieb und Bremsen

Steuerung	2 Bedienhebel/Pedale ermöglichen die getrennte Ansteuerung beider Ketten
Antriebssystem	hydrostatisch
Hydraulikmotoren	variable Axialkolbenpumpe
Feststellbremse	Scheibenbremse
Max. Fahrgeschwindigkeiten	
Lo / Hi	2,9 / 4,9 km/h
Max. Zugkraft	7279 daN (7420 kgf)

### Laufwerk

Bauweise	X-Rahmen mit Laufwerksrahmen in Kastenbauweise
Rollen	
Laufrollen (je Seite)	5
Stützrollen (je Seite)	1
Bodenplatten (je Seite)	39
Bodenplattenbreite	450 mm
Bodendruck (Standard)	0,36 kg/cm <sup>2</sup>

## PC80MR-5E0

### Hydrauliksystem

Typ	Komatsu CLSS-Hydrauliksystem
Hauptpumpen	
Pumpe für	Ausleger, Stiel, Löffel und Fahrtrieb
Typ	variable Axialkolbenpumpe
Max. Fördermenge	178 l/min
Max. Betriebsdruck	26,5 MPa (270 bar)
Pumpe für	Schwenkmotor und Schild
Typ	Zahnradpumpe
Max. Fördermenge	72 l/min
Max. Betriebsdruck	20 MPa (204 bar)
Zusatzkreislauf (optional)	125 l/min
Einstellungen Überdruckventile	
Schwenken und Schild	20 MPa (204 kg/cm <sup>2</sup> )
Fahrtrieb und Arbeitsausrüstung	26,5 MPa (270 kg/cm <sup>2</sup> )
Losbrechkraft (ISO 6015)	5855 daN (5970 kgf)
Reißkraft (ISO 6015)	3913 daN (3990 kgf)

### Schwenkwerk

Antrieb	Hydraulikmotor
Untersetzung	doppeltes Planetenuntersetzungsgetriebe
Schmierung Drehkranz	Fettbad
Schwenkwerkbremse	automatisch, Scheibenbremse im Ölbad
Schwenkgeschwindigkeit	10,0 U/min

### Schild

Breite × Höhe	2250 × 464 mm
Schild, max. Hubhöhe	473 mm
Schild, max. Einstichtiefe	470 mm

### Füllmengen

Kraftstofftank	110 l
Kühlsystem	11,6 l
Motoröl	9,0 l
Hydrauliköltank	65 l

## Umwelt

Motoremissionen	gemäß europäischer Abgasnorm EU Stufe V
Geräuschpegel	
LwA Umgebung	98 dB(A) (2000/14/EC Stufe II)
LpA Fahrerohr	73 dB(A) (ISO 6396 dynamischer Test)
Vibrationspegel (EN 12096:1997)	
Hand-Arm-Vibrationen	≤ 2,5 m/s <sup>2</sup> (Unsicherheit K = 1,2 m/s <sup>2</sup> )
Ganzkörper-Vibrationen	≤ 0,5 m/s <sup>2</sup> (Unsicherheit K = 0,2 m/s <sup>2</sup> )
Enthält fluoriertes Treibhausgas HFC-134a (GWP 1430). Gasmenge 1,1 kg, CO <sub>2</sub> -Äquivalent 1,57 t.	

## Operating weight (appr.)

	Monoblockausleger	Verstellausleger
Stahlketten	8090 kg	8270 kg
Gummiketten	8000 kg	8180 kg
Roadliner-Ketten	8070 kg	8250 kg

Betriebsgewicht, inklusive 1650 mm Stiel, 0,20 m<sup>3</sup> Löffel (ISO 7451), Schild, Fahrer, Schmier- und Kühlmittel, gefülltem Kraftstofftank und Standardausrüstung (ISO 6016).

## Löffelauswahl

Löffelvolumen	0,128 m <sup>3</sup>	0,171 m <sup>3</sup>	0,2 m <sup>3</sup>	0,232 m <sup>3</sup>	0,265 m <sup>3</sup>
Löffelbreite	400 mm	500 mm	600 mm	700 mm	800 mm
Löffelgewicht	130 kg	142 kg	155 kg	168 kg	180 kg

## Abmessungen

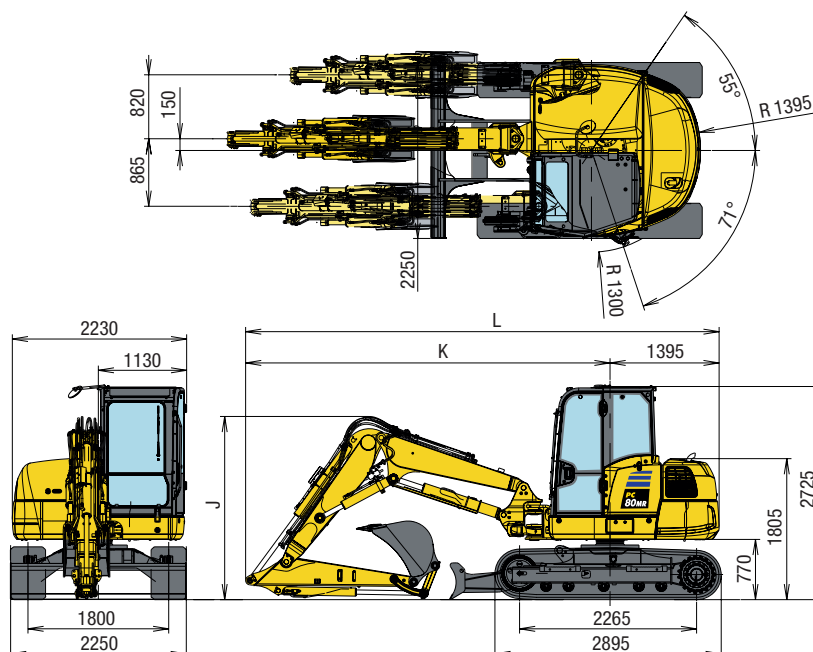

### Monoblockausleger

### Verstellausleger

	Stiellänge 1650 mm	Stiellänge 2000 mm	Stiellänge 1650 mm	Stiellänge 2000 mm
J	2210 mm	2620 mm	2345 mm	2565 mm
K	4665 mm	4865 mm	4660 mm	4900 mm
L	6060 mm	6260 mm	6055 mm	6295 mm

## Arbeitsbereich

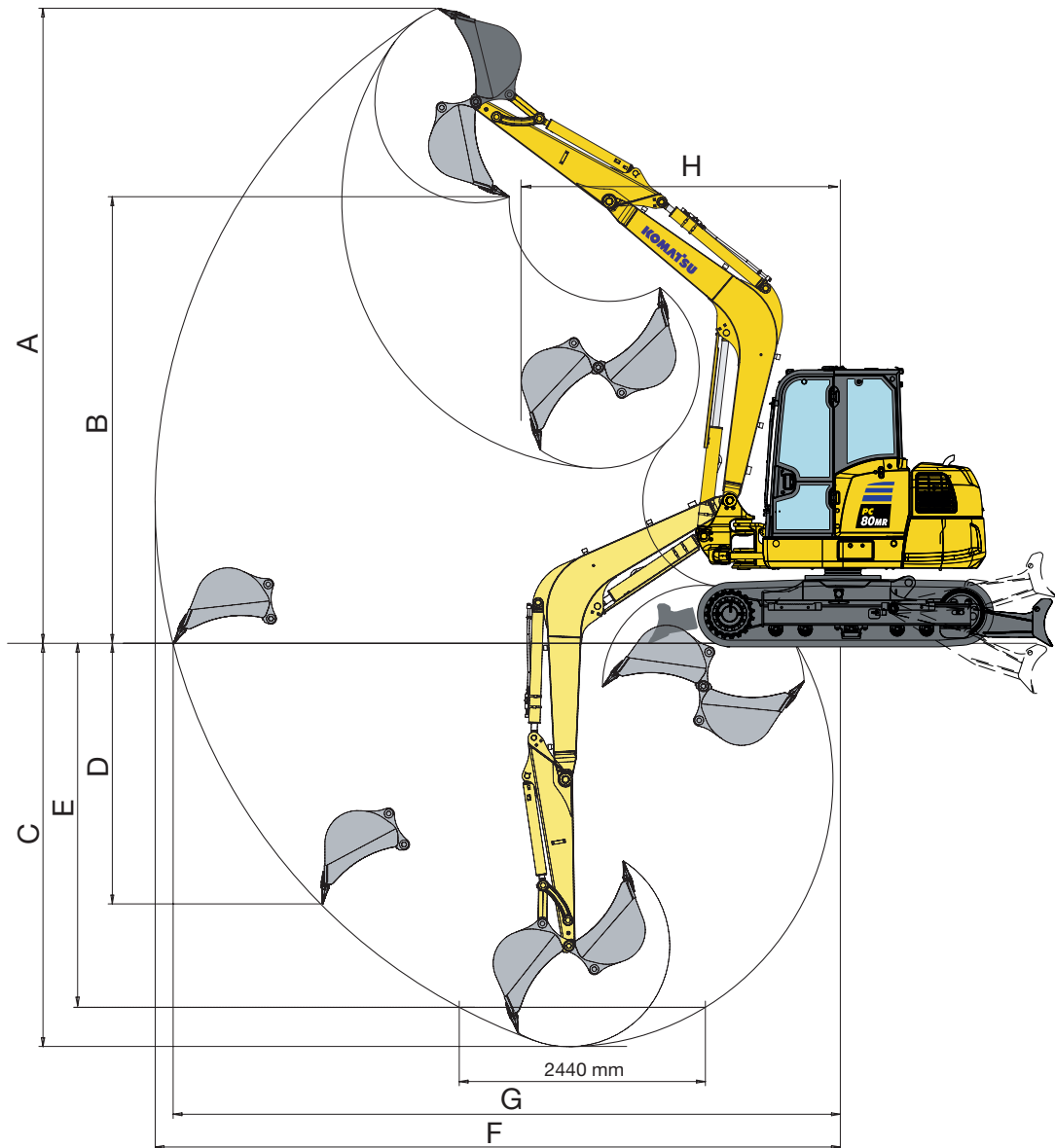

Arbeitsbereich	Monoblockausleger		Verstellausleger	
	1650 mm	2000 mm	1650 mm	2000 mm
Stiellänge	1650 mm	2000 mm	1650 mm	2000 mm
A Max. Einstichhöhe	6315 mm	6560 mm	7585 mm	7915 mm
B Max. Ausschütthöhe	4390 mm	4620 mm	5600 mm	5925 mm
C Max. Grabtiefe	3975 mm	4325 mm	3980 mm	4335 mm
D Max. senkrechte Grabtiefe	2885 mm	3215 mm	3140 mm	3450 mm
E Max. Grabtiefe bei 2,44 mm breiter Sohle	3620 mm	4015 mm	3820 mm	4180 mm
F Max. Reichweite	6775 mm	7120 mm	7380 mm	7725 mm
G Max. Reichweite in der Standebene	6595 mm	6945 mm	7215 mm	7570 mm
H Min. Schwenkradius (bei maximal geschwenktem Ausleger)	2730 (1925) mm	2755 (1945) mm	2565 (1755) mm	2630 (1820) mm

# Hubkraft









**A** Reichweite von Mitte Schwenklager  
**B** Lasthakenhöhe

 Hubkraftangabe parallel zur Fahrwerkschwenklängsrichtung









 Hubkraftangabe über Seite bzw. bei 360° Drehung

Hubkraftangaben mit Löffel, Koppel und Schwinde sowie Löffelzylinder

## Monoblockausleger, Schild angehoben, 151 kg Löffel

Stiellänge	A		Max.		5,0 m		4,0 m		3,0 m	
	B									
1650 mm	4,5 m kg	1360	1070							
	3,0 m kg	1010	780	1270	990	*1533	1470			
	1,5 m kg	910	690	1200	930	1710	1330	2700	2080	
	0,0 m kg	940	710	1150	880	1610	1240	2550	1930	
	- 1,5 m kg	1170	890			1600	1020	2550	1940	
	- 3,0 m kg	*1970	*1970					*1980	*1980	
2000 mm	4,5 m kg	1170	920	1139	1030					
	3,0 m kg	900	620	1280	1000					
	1,5 m kg	820	620	1210	930	1730	1350	2770	2140	
	0,0 m kg	840	568	1140	812	1610	1230	2275	1728	
	- 1,5 m kg	1000	685	1110	794	1570	1200	2248	1701	
	- 3,0 m kg	1770	1226					2328	1773	

## Verstellausleger, Schild angehoben, 151 kg Löffel

Stiellänge	A		Max.		5,0 m		4,0 m		3,0 m	
	B									
1650 mm	4,5 m kg	818	608	1103	896	*1103	1354			
	3,0 m kg	630	473	983	795	1504	1223	2860	2210	
	1,5 m kg	555	375	885	656	1260	1005			
	0,0 m kg	584	406	860	651	1279	950	*1960	1660	
	- 1,5 m kg	701	496	860	651	1288	950	2320	1700	
	- 3,0 m kg					459	*461			
2000 mm	4,5 m kg	465	630	*1550	980	*1720	1510			
	3,0 m kg	341	490	*1710	920	*2100	1380	*2250	*2250	
	1,5 m kg	296	430	*1930	810	*2640	1170			
	0,0 m kg	322	440	*1847	730	*2185	1040	*1990	1630	
	- 1,5 m kg	380	530	*1519	720	*1766	1020	*2950	1660	
	- 3,0 m kg	270	*520			*806	*1000	*1240	*1240	

Die Angaben gemäß ISO Standard 10567. Die Hubkraftangaben beinhalten höchstens 87% der hydraulischen Hubkraft und 75% der Kipplast.

Hydraulikbagger, die für Handling mit Gegenständen verwendet werden, müssen den regionalen Vorschriften entsprechen und mit Sicherheitsventilen (Ausleger und Stiel) sowie mit einer Überlastwarnrichtung gemäß EN474-5 ausgestattet werden.

- Die hydraulische Hubkraft (\*) wird durch die Kapazität der Hydraulik begrenzt.

- Für die Hubleistungen nimmt man an, dass das Fahrzeug auf festem und ebenem Untergrund steht.

- Der Lastanschlagpunkt ist ein angenommener Haken am Löffelrücken.

## Standard- und Sonderausrüstung

### Motor

Wassergekühlter Komatsu 4D98E-5SFB 4-Takt-Niederemissionsmotor mit Direkteinspritzung	●
Gemäß den europäischen Emissionsvorschriften Stufe V	●
Dieselpartikelfilter (DPF)	●
Drehzahlregler	●
Automatische Drehzahlrückstellung	●
Automatische Leerlaufabschaltung	●
Lichtmaschine 12 V / 80 A	●
Anlasser 12 V / 3,0 kW	●
Batterien 12 V / 110 Ah	●

### Hydrauliksystem

6 Betriebsarten zur Auswahl (Power-Modus, Economy-Modus, Hammer-Modus, Anbaugeräte-Power-Modus und Anbaugeräte-Economy-Modus sowie Hub-Modus)	●
Einstellbarer PPC-Joystick für Steuerung von Stiel, Ausleger, Löffel und Schwenkwerk mit Proportionalsteuerung der Anbaugeräte	●
PPC-Bedienhebel und -pedale für Fahrtrieb und Lenkung	●
Hydraulikverrohrung für Hammer und 2-Wege-Anbaugeräte bis Ausleger und Stiel, inkl. Vorbereitung für hydraulischen Schnellwechsler (HCU-B)	●
Umschaltventil an Löffelzylinder für Greifereinsatz	●
Automatische 2-Stufen-Fahrgeschwindigkeit	●
Druckregelventile am Steuerblocksegment	●
2. Hydraulikkreislauf (HCU-D)	○
3. Hydraulikkreislauf für hydraulischen Powertilt	○

### Laufwerk

450 mm Gummibodenplatten	●
Laufrollenschutz (nicht mit Gummibodenplatten)	●
450 mm Roadliner-Bodenplatten	○
450 mm Stahlbodenplatten	○

### Fahrerhaus

ROPS (ISO 3471) / OPG (ISO 10262) Stufe 1 Kabine mit Dachluke, hochschiebbarer Frontscheibe mit Raststellung, unterer Scheibe, Scheibenwischer, Bodenmatte	●
Gefederter Fahrersitz mit Sitzheizung und Sicherheitsgurt	●
Monitorsystem mit 3,5-Zoll-Farbdisplay	●
12 V Stromversorgung	●
Getränkehalter und Dokumentenablage	●
Klimaanlage	●
Radiovorbereitung	●
Radio	○

### Sicherheitsausrüstung

Fahralarm	●
Elektrisches Warnhorn	●
Rückspiegel (links, rechts, am Heck rechts)	●
Sicherheitsventile an Ausleger- und Stielzylindern	●
Überlastwarneinrichtung	●
Motor-Not-Ausschalter	●
Neutralstellungserkennung	●
Sicherheitsgurt mit Kontrollanzeige	●
Rundumleuchte	●
Koppel mit Anschlagöse	○

### Wartung

Multifunktionsfarbmonitor, videokompatibel, mit elektronischem Kontrollsystem (EMMS) und Eco-Anzeige	●
Batterie Hauptschalter	●
Komtrax – Komatsu Wireless Monitoring System (4G)	●

## Beleuchtung

Arbeitsscheinwerfer am Ausleger	●
Zwei Arbeitsscheinwerfer vorn auf der Kabine	●
Arbeitsscheinwerfer hinten auf der Kabine	●
LED-Arbeitsscheinwerfer	○
Zusatzscheinwerfer am Ausleger	○
LED-Zusatzscheinwerfer am Ausleger	○

## Anbaugeräte

Komatsu-Löffel (400 - 800 mm)	○
-------------------------------	---

## Arbeitsausrüstung

Monoblockausleger (3200 mm)	●
Hubzylinderschutz	●
1650 mm Stiel	●
Schild	●
Schutz für Schildzylinder	●
Schutz für Sicherheitsventil Ausleger	●
Schutz für Sicherheitsventil Stiel	●
Verstellausleger (2240 - 4030 mm)	○
2000 mm Stiel	○

## Sonstige Ausrüstung

Standardlackierung und Typenbezeichnung	●
Ersatzteibuch und Betriebsanleitung	●
Elektrische Betankungspumpe mit automatischer Abschaltung	●
Laufrollenschutz (unten)	○
Spezielle Oberflächenwachsung	○

Weitere Ausrüstungen auf Anfrage

- Standardausrüstung
- Sonderausrüstung



Es sind zahlreiche Löffel und Anbaugeräte für Ihre Maschine erhältlich. Ihr Komatsu-Distributor steht Ihnen bei der Wahl der passenden Sonderausrüstung gerne zur Verfügung.

Angaben unverbindlich, Änderungen vorbehalten. Abbildungen können von der Standardausführung abweichen. Die Standardausrüstung und Sonderausrüstung können regional unterschiedlich ausgeführt sein.

---

Ihr Komatsu-Partner:

**KOMATSU**

[komatsu.eu](https://www.komatsu.eu)

