



# R70

## Kompakte Siebanlage für vielseitige Siebeinsätze

Die McCloskey® R70 bietet die Vielseitigkeit, die Robustheit und die bedienerfreundliche Ausstattung, wie man sie von Siebmaschinen der R-Serie erwartet, ist aber dank der kompakten Transportmaße dennoch problemlos und wirtschaftlich zu transportieren.

Herz der Anlage ist der bewährte innovative McCloskey Hoch-Energie Siebkasten. Dieser sorgt für maximale Durchsatzleistung und sibt dabei qualitativ hochwertigen Endprodukte auch in anspruchsvollen Siebeinsätzen.

Die R70 eignet sich perfekt für Unternehmen mit kleineren bis mittleren Projekten und ist vielseitig einsetzbar: trennen von Abbruchmaterialien, mineralischen Recycling, Bodenaushub, Sand/Kies, Steinbruch, Zuschlagsstoffen, Nachklassieren von gebrochenem Material, Hackschnitzel, usw.

Die R70 wurde mit der Langlebigkeit und Leistungsfähigkeit entwickelt, für die McCloskey International bekannt ist, und ist mit qualitativ hochwertigen Komponenten und dem robusten Huck-Bolt genieteten Siebkasten von McCloskey ausgestattet.

## Leistungsmerkmale

- Kompakte Transportmaße
- Motor 134PS
- Hochenergie-Siebkasten 2.800mm x 1.220mm
- Integrierte hydraulisch klappbare Haldenbänder
- Service-Stehplatz im Motorraum
- Kurze Rüstzeiten vor Ort
- Kettenmobil



### Überkorn-Förderer

Das robuste 3-lagige Überkorn-Band mit einer Abwurfhöhe von 3,38m und einer Breite von 1.050mm ermöglicht eine effiziente Aufhaltung des Überkorns.

### Aufgabebunker

Aufgabebunker mit bis zu 4,13m<sup>3</sup> Fassungsvermögen.

### Telematik-System – für mehr Kontrolle

Optional mit werkseitig installiertem 365SiteConnex Modem.



### Regelbare Haldenbänder

Für den optimalen Materialfluss auf der Siebanlage können alle Haldenbänder individuell in der Geschwindigkeit geregelt werden.

### Kompakte Transportmaße

Die kompakte Transportgröße eignet sich perfekt für Unternehmen, welche eine mobile Siebanlage mit hoher Transportflexibilität suchen.

### Bedienerfreundliche Design

Einfache Bedienung der Anlage und großzügiger Zugang für die Wartungs- und Servicearbeiten am Motor und der Hydraulik.

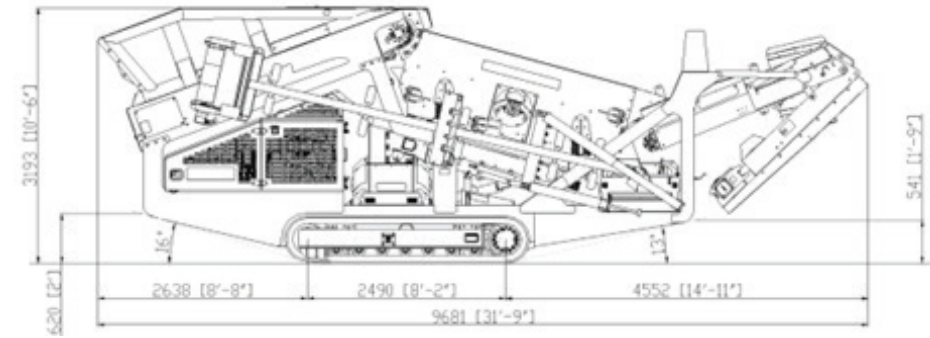

## DATEN

### Transportmaße

Höhe:	3,20m
Länge:	9,68m
Breite:	2,50m

**Gewicht:** 15.400kg

**Motor:** CAT 3.6 134PS (99kW) / Deutz 3.6 134PS (99kW)

**Aufgabebunker:** 4,13m<sup>3</sup>

**Bänder** (Gurtbreiten/Abwurfhöhe)

<b>Zuführband:</b>	1.200mm
<b>Feinband:</b>	650mm/3.560mm
<b>Mittelkornband:</b>	650mm/3.560mm
<b>Überkornband:</b>	1.050mm/3.380mm

**Siebkasten:** 2.800mm x 1.220mm

## OPTIONEN

- Diverse Siebausstattung
- Schwerlast-Fingersiebe/Lochbleche
- Plattenbandaufgeber
- Überbandmagnet-Überkornband
- Dual-Power
- Telematik-System